

Märket är av vit plast, med svart kanttext och en röd fana.
 Storlek 40 mm.
 När och var den utgivits vet jag inte. Till min samling kom den -86.



1981 kom detta kampanjmärke.
 Knappen är gul med rött tryck.
 Storleken är 38 mm.



Detta märke är från 1984.
 Storleken är 32 mm.
 Den svarta texten ligger på ett blått band över det rosa märket.



SSU-arna i Stockholms län utgav detta märke 1985.
 Bottenfärgen är blå med ett gult kors.
 Kanttexten är röd liksom fanan. På den är texten gul. Storleken är 32 mm.



Samlarhälsningar
 medl.32

Ola



I kampen för Löntagarfonder deltog SSU med kraft på fackföreningsrörelsens sida. Detta märke var kampanjens symbol. Det är en 30 mm. stor knapp av vit plast med en dekor tryckt i rött och blått. Utgivningsåret var 1982.



1986 tyckte SSU-Skärholmen att det var befogat med denna uppmaning till S.A.F. Märket är av vit plast, 30 X 30 mm. stort. Texten är blå.



Detta märke är utgivet i slutet av 70-talet. Den är 30 mm. stor och av vit plast. Trycket är blått och gult. En liten röd fana fins också med på märket.



Detta märke fick jag till min samling i mitten av 80-talet. Det är väl att betrakta som ett medlemsmärke för SSU-Metall i Olofström. Trycket har silverfärg på beige grund. Knappen är 38 mm. stor.



Samlarhälsningar
medl. 32

Olav





Märket är vitt. Texten runt kanten är svart och den i mitten är röd. Storleken är 32 mm.

Under våren 1974 driver det Socialdemokratiska ungdomsförbundet en politisk kampanj kring vägarna till skoldemokrati.

I kampanjen koncentreras uppmärksamheten till § 7 i skolstadgans 12:e och 13:e kapitel. Den anger rektorns ansvarsområde och arbetsuppgifter och vittnar om en mycket auktoritär uppfattning om skolan. Men kampanjen handlar inte enbart om rektors arbetsuppgifter och möjligheterna att flytta över rektors funktion till ett demokratiskt organ. Med utgångspunkt från debatten om § 7 vill SSU stimulera en debatt om skoldemokratin i hela sin vidd — från en demokratisk undervisning och en öppen skola till frågorna om klassråd och samarbetsnämnder.

I anslutning till kampanjen har SSU:s skolombudsman Christer Ahlén ombetts att göra en utförligare presentation av problemen kring skoldemokratin.

Genom att som utgångspunkt för skriften ha de allmänna målsättningar för en demokratisk skola, som bl.a. anges i läroplanerna, visar han på klyftan mellan ord och handling i dagens skola. Men framförallt påvisar han de möjligheter till en snabb demokratisering som redans finns, om bara de stolta målsättningarna omsatts i praktiken.

När nu ungdomen i ökad utsträckning betraktas som mogen att ta ett politiskt ansvar, är tiden inne att också låta dem ta ansvar för sin egen utbildning.

Lars Engqvist
Förbundsordförande

Jag har länge vetat att detta var ett SSU-märke, men vad det hela gick ut på fick jag helt nyligen veta då jag hittade åvan återgivna trycksak, utgiven i samband med kampanjen.

Samlarhälsningar
medl. 32

Clavi



HÄR KOMMER EN LISTA PÅ MÄRKEN DÄR SSU STÄLLER KRAV.

1977 kom detta märke av vit plast, trycket är rött och svart. Storleken är 30 mm.



1978 kom detta märke av vit plast, trycket är svart på orange grund. Storleken är 30 mm.



1982 utgavs detta märke i Stockholm. Märket är av plåt, texten är svart mot en röd tegelmur. Storleken är 38 mm.



1987 utgavs detta märke av Skånes Nordvästra SSU krets. Märket är av plåt, Ø 37 mm. Texten är röd på gul grund.



1993 kom detta gula plastmärke, trycket är rött. Storleken är 40 mm.



Samlarhälsningar
medl.32

Olavi



På en kurs i Östersund fick deltagarna i uppgift att definiera ordet SOCIALISM. Ett av svaren var = "EN STRÄVAN EFTER KAMRATSKAP".

Detta briljanta svar ledde till att man 1985 gav ut ett märke med denna devis.



Märket är vitt med svart text
I mitten ett rött fält med
symboler i vitt.
Storleken är 32 mm.

Märket har blivit kopierat av andra distrikt, varför den också fins i storleken 37 mm. (Kanske fler varianter?) *3 hittade*

Följande märken vet jag inte när dom är utgivna, ej heller om dom är centralt eller lokalt utgivna.
Till min samling har dom kommit under 80-talet.



Märket är av vit plast.
Texten är svart, sirkeln och
SSU emblemet är rött.
Storleken är 40 mm.

Detta märke är tillverkat av ett plastlaminat.
Bottenfärgen är gul, texten är röd.
Märket är 35 mm. stort.



Märket är av vit plast.
Den svarta texten är tryckt på en röd grund.
30 mm. är storleken.

Samlarhälsningar
medl. 32



Ola'

BYGG BROMMA BOPLATS!

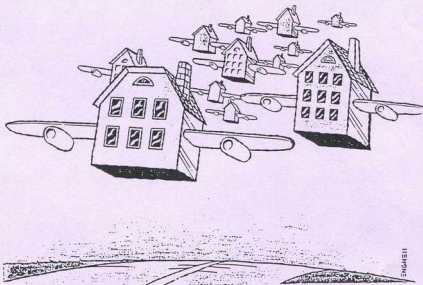

På 80-talet fördes en intensiv debatt om Bromma flygfälts framtid. Begreppet Bromma Boplats framfördes av SSU-stockholm, Kommunistisk Ungdom och Stockholms Centerungdom. Under samma arbetsnamn agerade också HSB, Riksbyggen, Hyresgästföreningen och LO-distriktet.

Till kampanjen fanns ett märke framtaget. Märket är vitt, huset gult med rött tak, texten är svart. Storlek 37 mm.



Samlarhälsningar
medl. 32

Olav



RÖ(S)TA MED HJÄRNAN, KOMMUNAL SÖRMLAND
 Utgivet 1994, antal ex. 1000 st.
 Gul metall och blå emalj, ca. 20x25 mm.



KOMMUNAL GÄVLEBORG
 Utgivet 1994, antal ex. 5000 st.
 Det är tryckt med flera färger på vitt
 märket är plastbelagt. ca. 15 x 13 mm.



FÖRÄNDRA UTAN FÖRSÄMRING
 märkets övre helft ljusblå, den nedre delen gul.
 Runt kanten på märket står det=
 KOMMUNALARBEETARNA, ALE, GÖTEBORG, HÄRRYDA,
 KUNGÅLV, LERUM, MÖLNDAL, PARTILLE,
 STENUNGSUND, TJÖRN, ÖCKERÖ.
 märket utgivet 1992. 38 mm.



Aftonbladet ger ut märket "Jyckens Gäng",
 numera heter den Press.
 Vänder sig till Juniorer.



Metall 12:an Norrköping 100 år, 1894-1994.
 Märket är av gulmetall, 25 mm. stort.
 Metalls emblem och 100 år är rött,
 övrig text är svart.



Med vänlig S-Hälsning

Tim Käll medlem 18



Vidatående märke tillhör en organisation inom rörelsen kallad
Arbetarnas Samaritförening - ASF.

Föreningen i Stockholm bildades den 27 april 1931, som en frivillig sjukvårdsorganisation, av och för arbetare. Målsättningen var att minska antalet olycksfall inom industrin. Ett samarbete etablerades snart med ABF och delar av läkarkåren för att få till stånd en fungerande upplysnings- och utbildningsverksamhet. Olika samaritkurser och föreläsningar genomfördes, där deltagarna fick lära sig förbandsläggning, sårskötsel, första hjälpen o.s.v.



Förutom arbetsplatssamariter fanns inom ASF en avdelning - beredskapskåren - som kostnadsfritt utförde sjukvård vid allmänna arrangemang. Ex. vis vid demonstrationer, större möten, idrottsgalor och likande. Kåren svarade oftast för sjuk- och olycksfallsvård på Unga Örnars och SSU:s läger.

1938 knöts ASF tillsammans med andra samaritföreningar i landet samman i en riksorganisation - Arbetarnas Samaritförbund. Förbundet delade lokaler med föreningen i Stockholm och övertog också viss kursverksamhet. Lokalföreningar fanns främst i stockholms-trakten men även i Södertälje, Norrköping, Malmö m.fl. platser.

1946 träffade förbundet en överenskommelse med Sv Röda Korset om att sig emellan dela upp samaritutbildningen. Förbundet koncentrerade sig på arbetsplatserna, medan RK tog sig an övrig samaritutbildning. Samarbetet övergick år 1950 i en direkt anslutning av förbundet till RK. ASF i Stockholm och andra större föreningar beslutade då att träda ur förbundet och bildade år 1951 en ny riksorganisation kallad Sv. Arbetarskydds- och Samaritförbund. Namnet ändrades 1959 till Folksamariterna, Sv Arbetarskydds- och Samaritförbund.

Inom ramen för stockholmsföreningen bildades år 1935 Arbetarsamariternas Kamratklubb, Stockholm, för kamratskap och solidaritet arbetarsamariterna emellan.

Märket har ϕ 19 mm är utfört i gulmetall i ytterring och kors. Bakgrund och bokstäver i rött. Emaljrat. Armbindlar, mösskapell, huvuddukar och andra utrustningsdetaljer som föreningen använde sig av var gula med synbolen i rött.

Källa: Arbetarrörelsens Arkiv - och bibliotek i Stockholm.

Med samlarhalsning

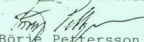
Börje Pekttersson
Medl.nr. 50

I samlarrapport nr 43 presenterar Olavi Laurila Arbetarrörelsens nykterhetsorganisation Verdandi och visar några av organisationens äldre medlemsmärken. Jag har i min samling några ytterligare gamla Verdandimärken av lite annorlunda utformning som visas i denna rapport. Vidare visar jag några pappmärken som vår framlidne medlem Karl-Erik Persson hade i sin samling, och som jag hämtat från kopior som han vänligen sände mig för några år sedan. Detta för att få rapporten så komplett som möjligt. Samtliga avbildade märken är i naturlig storlek.



Detta märke är ett annorlunda medlemsmärke av typen knapphålsmärke med plastöverdrag. Plasten är blåfärgad och märket är tryckt med guldfärg. (obs! de två stjärnorna som jag inte sett på något annat märke)

Följande tre märken har en sköld med vit emalj och blått emaljerat band med bokstäverna N.O.V. Det vänstra märket har bladslingor av mörk silverfärgad metall. (obs! att det är olika typ av blad på höger resp vänster sida om skölden). De två övriga har slingrande metalltrådar på varje sida. Tråden har formen av snoddar och är fastsatta i metallfästen som liknar små kulor.



Detta är ett lite modernare borsch-märke. Silverfärgat med den vanliga Verdandiskölden i vit och blå emalj.



✓
Ett metallmärke, gråfärgat, med devisen "Sund ungdom, Lycklig framtid". Anledningen till präglingen är okänd. (samma devis finns även på ett pappmärke).

Vänd!

Följande Verdandimärken är samtliga av papp. Det är, förutom den underliga blomman "Sund ungdom, Lycklig framtid", huvudsakligen s k "festmärken". Sista pappmärket är ett spännande kongressmärke från Mariefred 1941.



Röd blomma
blå text



Finn 2 varianter
svart tryck på rosa papp
svart tryck på gul papp



Rött tryck på
vit papp



Rött tryck på
vit papp



Det nuvarande medlemsmärket, helt i röd färg med silvertext och med överdrag av epoxiplast.

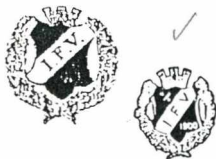

Avslutningsvis ett märke i två storlekar från Idrottsföreningen Verdandi i Eskilstuna. Skölden är röd och bandet vitt, övrigt guldfärgat.

Samlarhälsningar från medlem nr 84

Sture Lövgren

Avbildat märke är
av papper och i
naturlig storlek.



Färgerna: yttre
ringen grågul, inre fältet rött med
svart text.

Hör gärna av dig om du vet när
märket gavs ut och anledningen
till det.

Ake Jakobsson
medl. 106

RAPPORT NR 211 MAJ-95

Hedersmärke delat ut till förtroendevalda med fl.



Silvermärke
med krans, blå
bakgrund.

Text: KONSUM VÄST 92-93.

Detta år beslutade Konsum Väst ta fram ett märke, som årligen skulle delas ut till alla förtroendevalda i föreningen.



Grönt-Silver.

Text: KONSUM VÄST 93-94.



Blått-Silver.

Text: KOOPERATIVA KONSUMENT-FÖRENINGEN VÄST 94-95.

För att mer markera att märket var avsett för förtroendevalda, ändras text och storlek detta år.



Gult-Silver.

Text:
KONSUM JÄMTLAND. 85 år. 1909-1994.
DU & JAG TILLSAMMANS.

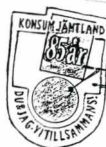

Grundfärg Beige.
Grönt
Guld
Röd text.

Källor: Inge - Göran - Ture.

109 TURE ISAKSSON.

SKB

1916 den 21 juni antogs stadgar för Stockholms

Kooperativa Bostadsförening u.p.a.

Syfte: Anskaffa sunda och billiga bostäder till sina medlemmar inom Stockholm.

Källa: Post och Inrikes Tidningar 17/7-1916.

KF anslag 200 kronor till föreningen för förberedande utgifter. Källa: Socialdemokraten.



Blå Bakgrund-
Guldfärgat

SKB.

Svart bakgrund-Silverfärg.



KF - 40 ÅR.

Silverfärgat - Grönt nedtill.



Text: Domus Jubileum Västerås. Varuhuset 25 år.
Plast-Guldfärgat.



ICA. Internationella Alliansen (Internationell Co-operative Alliance) huvudkontor i Geneve. Märket utgivet för "Utvecklingsdeceniet 1971-1980. (Development Decade) I vänstra hörnet "utan gränser färgerna" i övrigt svart + gult.



Text: Co-op.

Vit Bakgrund - röd ram.



Källa: ÅKE-TURE.

109 TURE ISAKSSON.

SAMLARRAPPORT NR: 213

International Union of Socialist Youth
(Socialistiska ungdomsinternationalen)

IUSY-Festivalen i Luxemburg 1985, (pingsthelgen).

Svenska SSU-förbundet sålde detta märke på festivalen. Behållningen gick till SSU:s skolprojekt i Nicaragua.

Knappen är 56 mm. stor, vit med svart text. Emblemet är rött.



Detta var IUSY-Festivalens officiella märke som gav inträde på det mesta som hade med festivalen att göra, pluss Luxemburgs bussar, museer, m.m.

Märket är blått, emblemet i svart, vitt och rött. Texten är svart, storleken är 58 mm.

Med (S)-Hälsning
Medlem 156 Sven Tufvesson

Källa:
Tidningen VI nr. 28 1933.

Från cirkeln i guld till cirkeln i blått.

Samtliga kaffeblandningar i ny förpackning
— cirkelkaffet gör entré.

Sänkta kaffepriser! Det var ett glädjande meddelande, vi kunde lämna i tidningarna för lördagen den 8 juni — 10 öres sänkning för priserna å samtliga våra kaffeblandningar. De nya priserna äro:

Javablandning	4: 20
Moccablandning	3: 80
Columbiablandning	3: 40
Special Extra	3: 30
Salvadorblandning	3: 20
Specialblandning	3: —
Hushållsblandning	2: 80
Konkurrensblandning	2: 40



109 Ture Isaksson

Det kooperativa kafferosteriet i Konsum-huset arbetar nu också för fullt — i nästa vecka torde samtliga kaffeblandningar finnas ute i sina nya förpackningar. I fråga om blandningarnas sammansättning har ingen ändring företagits. Det blir en grann rad med gott cirkelkaffe, som då kommer att pryda hyllorna i våra butiker — cirkelkartongernas innehåll lovar njutningsrika kafferep för våra medlemmar.

Från Guldcirkeln, som är Javablandning, och till Hushållsblandning, som återfinnes i kartongen med den blå cirkeln — alla ska de snart bli lika välkända som de gamla, rutiga påsarna. Silvercirkeln visar, att det är Mocablandning, den Gröna att det är Columbiablandning, Röda cirkeln har Special Extra, Lila cirkeln Salvadorblandning, och den Bruna står för Specialblandning med.

Välkommet — cirkelkaffe!



Pappersmärke
Gul-bakgrund
Vit text
Vit cirkel



Pappersmärke
Gul-bakgrund
Vit text
Grön cirkel



Grön cirkel



Röd cirkel



Grön
bakgrund
Figur
bronsfärg

Källa: HSBnytt Nr. 4 1990.



HSB-emblemet

"I gamla Euklides betydde ovanstående bokstäver Hvilket skulle bevisas, och man var glad när man kommit så långt. Härövan betyda de något helt annat: Det är Hyresgästernas sparkasse- och byggnadsförening i Stockholm u.p.a. som kommer att låta uppsätta detta märke på alla föreningens fastigheter. Märket är i guld och på blå botten och har komponerats av artisten Knut Hallgren. Det är en gammal trevlig Stockholmstradition som föreningen avser att återuppliva. På så sätt brukade nämligen Stockholms stads brandstodsbolag förr markera de hus vilka kontoret hade försäkrade och ännu kan man på många ställen se dessa märken."

Det ovanstående är en notis, citerad ur Dagens Nyheter den 17 juli 1925. Notisen illustrerades med ett foto av det emblemet som fortfarande pryder HSBs hus — och som till vardags ofta kallas "lusen".

Emblemet upphovsman heter alltså Knut Hallgren. "Artist" kallas han i DN. Andra passande epitet är formgivare och pedagog.

Mest känd är Knut Hallgren förmodligen som "ljusgestaltare". I dag är belysningen en självklar del av arkitekturen. Men när Knut Hallgren började arbeta med "ljuskultur" för gator och offentliga lokaler var han en pionjär.

Så småningom kom hans ljussättningar mest att gälla kyrkor. I Stockholm finns Knut Hallgrens ar-

beten i bla Adolf Fredriks kyrka och i Storkyrkan.

Många kyrkoarmaturer utformades när Hallgren redan hade nått det som för andra är pension och vila. Han avled 1973, 80 år gammal. Aktiv in i det sista med ljussättningen i Frösö kyrka. Arbetet blev färdigt men Knut Hallgren hann aldrig uppleva invigningen.

Knut Hallgrens verk har en imponerande bredd. Måleri, affärskyltar, konsthantverk, armaturer.

Dessutom utmärks hans skapande av helhetssyn och frånvaro av "trender". En gatuskylt var för Knut Hallgren inte bara en skylt, utan en del av gatans helhetsutseende. Han intresserade sig för såväl skyltens utformning som dess funktion och upphängning. (En Hallgren-skylt som de flesta stockholmare har i gott minne är den som i många år satt utanför restaurang Storehof. Knut Hallgren stod också för restaurangens belysning.)

Mycket av Hallgrens verk har blivit "klassiker". Vilsamt vackra former som betraktaren inte känner något behov av att ändra i takt med modet. Ett exempel är tapeten Art déco som blev prisbelönad 1923 och som fortfarande finns att köpa.

Och visst hör HSB-emblemet till klassikerna! Det fyller 65 år i år och få röster höjs för att modernisera eller byta ut det. Gå gärna närmare och titta noga nästa gång ni ser emblemet på ett hus. Då upptäcker ni att det är en äkta Hallgren i den bemärkelsen att det innehåller natur och andlighet; de två ting som särskilt inspirerade Knut Hallgrens formgivning. Detta tar sig uttryck i en växtslinga, en blomma eller en stjärna, ibland i harmonisk för- ening.

HSB-emblemet har fått ett par sädesax och en liten fyruddig stjärna. De syftar på natur och andlighet, men är också symboler för välstånd och trygghet för dem som bor i huset.

Blå bakgrund- guldfärgat.



109 Ture Isaksson.

1992 beslutade våra fackliga organ att instifta en RÄTTVISEDAG och man valde 6 oktober till detta. en mängd demonstrationer genomfördes i protest mot den borgeliga regeringen. Märket man bar var ett vitt plastmärke med svart text och en stor röd sexa. Märket är 40 mm.



När man började planera för RÄTTVISEDAGEN 1993 så kom först en låda som visade sej innehålla märken, **men vilka märken.** Det var något av det fulaste man sett. Dom var gjorda av brun papp och såg primitiva och "billiga" ut. På märket fins två stålhäftor i kors över texten. Ingen förstod vad innebörden var. Kort därefter kom en ny sändning med märken som nu var av vit plast med samma text som på pappmärket. Ingen tycks kunna eller vilja ge en förklaring.

Rör inte min
anställningstrygghet. ✓

Brun papp, svart text.
Storl. 36 X 27 mm.

Rör inte min
anställningstrygghet. ✓

Vit plast, svart text.
Storl. 32 X 22 mm.

Samlarhälsningar
medl.32

Olavi 

Lokala valkampanjmärken från 1988 och 1991 års val.



VAL88

Dom två första kommer från Bohusläns partidistrikt.



VAL 91

Båda är emaljmärken, i färgerna rött, grönt och vitt. Metallfärgen är guld. Storleken är ca. 10 X 13 mm.



Nästa två kommer från Borlänge. Den till vänster kom 1988 och den till höger 1991. Märket från -88 är en 38 mm stor plåtknapp, -91 är 40 mm och gjord av plast. Båda märkena har rött tryck på vit grund.



Till sist ett par "mellanvalsknappar" framtagna på initiativ från Karkskrona arbetarekommun.



"Skyll inte på mej" är en 40 mm plastknapp, utgavs 1992.

"Stoppa högern" är en plåtknapp 38 mm. stor, utgavs 1993

Båda är vita med rött tryck.



Samlarhälsningar medl.32

Olavi



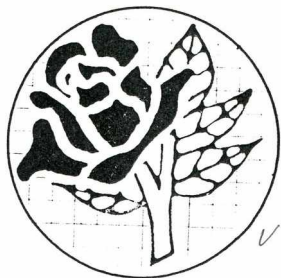

Första gången jag hörde talas om detta 53 mm. stora märke var från valupptakten i Kalmar 1979. Märket har en ros i rött och grönt på en skimrerande grund.

Detta vita märke utgavs 1984. Det finns både med röd eller svart text, båda är 37 mm stora.



*inre ringen
28 resp 25 mm*

Denna knapp kom 1985, den har röd text och rosen i färg på vit grund. Ø 31,5 mm.

Följande tre märken är alla från Stockholm.



Detta vita plastmärke utgavs 1973. Märket är 25 mm. stort och har en röd text.

Rosen är ritad med röda konturlinjer och omgiven av ett blått fält, kanttexten är röd på vit grund. Ø 37 mm. Arbetarekommunen utgav märket 1990.



Vit grund, svart text, rosen ritad med röda konturer. Storl. 38 mm. Utgiven 1991.

Här följer några fackliga protestmärken från dom borgeliga regeringsåren.

Den första är en vit knapp med svart text, 44 mm. stor.
Utgiven gemensamt av: Fastighets, Hotell & Restaurang, Handels och transport. 1992.



Samma år kom detta vita plastmärke från Grafiska fackförbundet. Märket är 40 mm. stort och har röd text.



Handels uppmanar oss att släcka SAFs brandfackla.

Märkets yttre fält är rött med gul text i mitten en flagga uppbyggd av tändstickor "bakom" flaggan ett svart fält. Märket utgavs 1993 och är 37 mm.



Elektrikerförbundet ansåg att Bildt och Wibble är en livsfarlig ledning för Sverige.

Den yttre ringen är röd, det inre fältet gult. Texten är svart. Märket utgavs 1993 och fins i två storlekar: 25 och 38 mm.



Under 1994 års valrörelse hadde man från Livs, Metall, Industrifacket, Pappers och Trä en gemensam valkampanj på riksplanet. Kampanjmärket var rött med vit text.



På lokal nivå fins sedan länge ett valkampanjsamarbete i Göteborg, mellan Handels, Kommunal och Metall. Kampanjen har i år använt två typer av märken.

Det ena, med uppmaningen "SPARKA BILT!", som har en bild i flera färger på gul grund. Texten upptill är svart och nertill är den röd.



Det andra märket har också gul grund. På märket fins ett stort rött S överskrivet med "RÖSTA" i svart.

Texten upptill är röd, texten nertill är svart och det fins tio olika=

- RÄDDA ALE! ✓
- "- GÖTEBORG! ✓
- "- HÄRRYDA! ✓
- "- KUNGÄLV! ✓
- "- LERUM! ✓
- "- MÖLNDAL! ✓
- "- PARTILLE! ✓
- "- STENUNGSUND! ✓
- "- TJÖRN! ✓
- "- ÖCKERÖ! ✓



Samtliga märken är 38 mm. stora.

Samlarhälsningar
medl.32

Olavi



JYCKENS GÅNG AFTONBLADET

= En Clubb för juniärer, med egen spalt i tidningen.

Första märket kom i mars 1992 och man fick en Jyckenål för en införd insändare under rubriken TYCK & TÄNK!



Till fotbolls EM 1992 utgavs en hel serie Jyckenålar. EM-nålarna fick man genom att samla till dem. Ett paket med 8 olika nålar i emalj byts mot 20 olika förstasidor från Aftonbladets söndagsbilaga. Varje nål är Jycken med attribut från varje land som var med. Tyvärr finns det ingen dansk Jycke bland de åtta, Danmark kom med i EM när det var en vecka kvar och då var en jugoslavisk nål redan färdig.



Sverige



Frankrike



England



Holland



Tyskland



Skottland



OSS= Oberoende
Staters Samfund.
(F.d. Sovjet)



Jugoslavien

VÄND!

I vilken ordning följande Jycke-märken utgivits har inte gått att få besked om. Jycken i cowboyhatten kom i samband med fotbolls- VM i USA 1994. Dom första fem märkena är emaljmärken av samma typ som föregående. Dom nästa fem är plastbelagda och på baksidan står = "AFTONBLADET JYCKENS GÅNG MEMBERS ONLY". Den sista Jycken är av en helt annan typ, den är av tjock relieffpräglad bronch.



Presshälsningar från



Jycken/
och 18 Tim

SAMLARRAPPORT

No 222 Nov.-95

KF märken



Guldnål 18k 1949

Västerås

Grön text och cirkel.



✓ Pappmärke

Blå yttre cirkel

Gul innre cirkel

Vet ej ålder.

Folkparksmärke



✓ Av grå metall.

Med vänliga S-Hälsningar

56 Anna och 18 Tim



Socialdemokratiska Ungdomsförbundet fick 1919 ett märke av samma typ som det tyska ungdomsförbundets. Liknande märken har sedermera antagits av flertalet förbund, anslutna till den 1921 i Amsterdam bildade Ungdoms-internationalen.

Detta vårt äldsta medlemsmärke från den politiska arbetarrörelsen är ett stilfullt emblem i rött och guld fins i tre storlekar. Den äldsta och största är ca. 13 x 15 mm. (Här fins många små variationer i färgnyanser och storlek, +, - en mm. ca. Detta beroende på att man igenom åren låtit göra många beställningar av nya märken och inte alltid hos samma tillverkare).

På 60-talet var det på mode att bära pyttesmå medlemsmärken, vilket gör att jag tror att den minsta varianten som är 8 X 8,5 mm. utgavs då.

Den senaste upplagan av detta klassiska emblem har fått storleken 11 X 11,5 mm. och fins fortfarande att köpa.



SSU-emblemet fins också i broschutförande.

Den äldsta har två spetsiga byglar i sidorna och är 35 X 16 mm. stor. På nästa variant har emblemet försäts med en rak bomm med rundade ändar och fins i två storlekar; den äldre är 30 X 16 mm. och dennare 24 X 11 mm.

På 70-talet övergav man det klassiska emblemet och en ny typ av märken lanseras, anpassade till ungdomarnas "knappkultur". På en del av märkena har man också en målsättning angiven.



Den första kom 1975 och har en svart kanttext på röd grund, SSU i vitt. Storlek 25 mm.

Nästa märke utgavs 1977 och har en något ljusare röd färg än föregående. All text är gul, storlek 25 mm.



1987 börjar man med vita märken med SSU loggon på röd grund. På den första är det samma kanttext som tidigare. Tryckt i svart. Det utgavs också märken med en ny kanttext som fins i svart eller rött. Alla tre varianterna är 25 mm. stora.



1991 utgavs en upplaga med den nya kanttexten i svart. Storlek 31 mm.



Svart eller Röd

1990 lanseras den nya SSU loggon som emaljmarke. Metallfärgen är silver. Märket utgavs i två storlekar; 13 X 11,5 och 5,5 X 4,5 mm.

Svart 1991



(Min uppfattning är att man ville testa om det fanns intresse för ett nålmarke av denna typ bland medlemarna. Det har sagts mej att märket varit svårsålt, speciellt den lilla varianten.)



SSU

1994 utgavs ett fyrkantigt märke av vit plast. Måtten är 25 X 27 mm. Texten är svart.



Samlarhälsningar
medl.32

Olavi



Först ett tack för hjälpen till Er som svarade på min efterlysning. Jag hadde väl trott att fler skulle hört av sej.

Med all säkerhet fins det fler märken som hör till denna grupp, men här följer ändå vad jag hittat.

Det har också visat sej svårt att få fram andra fackta till märkena, varför detta i huvudsak blir en beskrivning av märkena.

SSU - SM på skidor i Kramfors 1947,
var det andra SM:et som SSU arrangerade.
(Det första var i Hofors 1946)
Märket är av relieffpräglad gulmetall,
Fältet med SSU-emblemet är rödmålat.
Storleken är 15 X 24 mm.



SSU - RM i Östersund 1949.
Varför man ändrade namnet på tävlingarna från Svenska Mästerskapen till Riks Mästerskap tror jag berodde på att Svenska Skidförbundet ville ha ensamrätt på SM-tävlingar.
Märket är av relieffpräglad gulmetall, skidorna är rödmålade. Storlek ca. 26 X 23 mm.



1950 var det Falun som stod på tur.
Märket är av vit plast, relieffprägladt och med rödmålade text. 18 X 30 mm. stort.



Umeå var platsen för 1952 års RM.
Märket är av relieffpräglad gulmetall, skidorna är rödmålade och granriset grönt.
Storlek ca. 22 X 27 mm.



SSU - RM Kristinehamn,
står det på detta märke av relieffpräglad koppar.
Något årtal är inte angivet, ej heller framgår det av märket vilken sport det gäller, men oriering eller skidor är troliga alternativ.
Märket är 15 mm.



17-18 augusti 1957 Orientering.

VÄND!

Ett Nordiskt Mästerskap för SSU-are har genomförts 1955. 13 mars.
 Var vet jag inte. Mora
 Det 22 mm. stora märket är av messing.



SSU - Olympiaden i Degerfors 1980.
 Det hörs väl stort och pampigt.
 Men trots att detta hänt ganska nyligen så har jag inte lyckats få veta något närmare om arrangemanget.
 Märket är rött med text och symbol i guld, storleken är 17 mm.



Vinterspelelen i Dalarna, torde väl också handla om skidåkning. Märkligt nog så har det inte gått att hitta uppgifter om detta heller.
 55 milimeters "knappen" är gul med text i rött och svart.



SSU:s Sommarspel i Sigtuna 1981.

Detta märkes historia är också dålt i glömskans dimmslöjor.
 Är det ett idrottsspel?
 eller kanske ett kulturspel ??



Om du vet något så hör av dej!

Det är ett emaljmarke i rött och guld, 25 mm. stort.

Samlarhälsningar medl.32

Olavi



Approva SSU-idrotts
 ett klipp ur PRIDEET
 1948



Bobuslövs SSU-distrikt har t. o. m. präglat en särskild medalj som utdelas till prisvinnarna.



1930 - 1949

UNGA ÖRNAR



1950 - 1967



Nytt örmärke

Vid representantskapsmötet i Malhöj förra året uppdrogs åt förbundsstyrelsen att utarbeta och besluta om ett nytt örmärke. Anledningen var att den örn vi haft har skiftat utseende varje gång någon avvelning, något distrikt eller när förbundet framställt någon trycksak eller i andra sammanhang när vi publicerat vår symbol. Det ansågs med rätta angeläget att vi hade en örn som användes i alla sammanhang. Efter att ha sökt på många håll har förbundsstyrelsen nu beslutat fastsätta den örn som här finns avbildad. Örnen har ritats av Tugo Erlandsson, Södertälje. Som framgår av bild 1 är örnen mycket enkel att rita. Till grund för ritningen ligger en kvadrat som är indelad i 3 rutor \times 3.

Bild 2 och 3 visar hur fanorna ser ut med den nya örnen. De mått som finns angivna ska ligga till grund för alla fanor som tillverkas. Alla fanor ska skiljas åt i proportion till den här avbildade.



Bild 1

Förbundsstyrelsen hoppas att vi med detta ska ha fått ett enhetligt märke. Det gamla var svårt att avläsa. Några sådana hinder föreligger inte nu. På fanor, trycksaker, märken och i andra sammanhang där örnen ska publiceras ska i fortsättningen endast ovanstående märke användas.

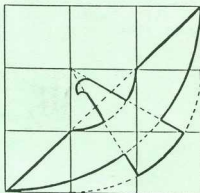

Bild 2

Dom två märken som avbildats på sid.1 är båda ca. 14 X 14 mm. stora. Båda typerna fins i emalj och målat utförande.
Märkena är av gulmetall, örnen är röd, bakgrunden blå.

Nästa märke har jag inte hittat någon skriftlig dokumentation om.
Man har sagt mej att det utgavs på 60-talet.
Märket är ca. 8 X 7 mm. Metallfärgen är silver, märket är igenombrutet.

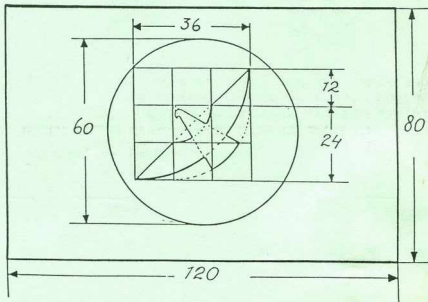

På 1967 års kongress antog man en ny symbol för Unga Örnar.
Jag tror man fick den från den danska systerorganisationen De Ungas Idrott.
Efter detta beslut fins det två nålmärken framtagna.
Båda är igenombrutna, silverfärgade och ca. 12 mm.



Det mest spridda och använda märket är den vita loggan med den röda loggon, storlek 32 mm.



Det fins även ett litet metallmärke, ca.15 mm.
Loggon är röd på silverblank grund.
Enligt uppgift utgiven av UÖ-väst, 1993.

Samlarhälsningar
medl.32



Olavi

Inför folkomröstningen 13 november -94



Först ut var Socialdemokratiska Studentförbundet som redan 1993 kom med sitt märke som är 37 mm. Märket är blått med gula stjärnor och den röda kilen, texten är vit.
Senare i valrörelsen, 1994 kom en andra upplaga som var 25 mm. i övrigt samma utseende.

Socialdemokrater mot EU har två märken, ett litet metallmärke i rött och guld, 12x10 mm. (rosen är designad av Alexander Henriksson-Holmberg). Det andra märket är 37 mm. stort, vitt med svart text och en röd ros.



Socialdemokrater för EU har också två märken. Det ena är ett ljusblått metallmärke med vit text och gula stjärnor, storleken är 34 x 11 mm. Det andra är av vit plast 32 x 22 mm. I mitten samma loggo som metallmärket, övrig text är svart.

Från den fackliga sidan fins också grupperingar för och emot.

Löntagare för Europa har också två märken, varav det ena är ett vitt plastmärke 32 x 22 mm. Ränderna är röda, EUROPA i blått, stjärnorna är gula. Det andra är en 38 mm. stor knapp med samma loggo som på plastmärket, i övrigt blåtonat.



fackliga EU kritiker:s märke fins också i två utförande, ett plastmärke som är 30 x 30 mm. och ett metallmärke som är 12 x 12 mm. Båda märkena har ett blått EU på röd grund, övrig text är svart



Arbetarrörelsen i Dalarna lär vara upphovsmann till denna lokala EU-knapp. Märket är blått med gula stjärnor och en röd dala-häst. Storlek 38 mm.



8 månader efter valet hittade jag detta märke, likadant som föregående men med en vit skånegås. Konstigt nog tyks ingen minnas detta märke.



Aldeles i sluttampen av valrörelsen kom så detta jättemärke, 70 X 43 mm. stort. Märket har en röd bottenfärg i vilken man kan, på diagonalen läsa ordet Socialdemokraterna skrivet i en ljusare nyans och ständigt upprepat. Ordet Ja är gult, övrig text är vit.

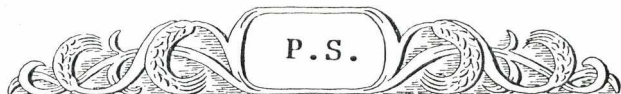

Europasamarbetet har debaterats tidigare. I slutet av -60 talet och början på -70 talet var vi nog mest kritiskt inställda och från denna tid fins ett märke utgivet av SSU (?). Märket är vitt med en röd kant och text, storl. 25 mm.



Samlarhälsningar
medl.32

Olavi

SAMLARRAPPORT

No 227 Nov.-95

VI SLÅR TILL 18 SEPTEMBER

PLANERAD UTGIVNINGSDAG 1MAJ 1994 MEN KOM FÖRSTUT TVÅ VECKOR -
EFTER PLANERAT UTGIVNINGSDATUM.

UPPLAGAN VAR PÅ 500ST.

MOTIVET ÄR FRAMSTÄLT AV DENNIS GRÄFORS STYRELSE LEDAMOT I -
TAXI SEKTIONEN TRANSPORT AVD 5.

NÄLMÄRKET ÄR TRYCKT AV ABL SANDVIKEN.

MEDLEM NO 103 JAN OTTOSSON

Jan Ottosson



1995
KF-KONGRESSEN.

12-14 juni.

Silvermärke. "Nya vägen".
Utdelades till ombuden.
Tillverkat i England.
Upplaga: 500 st.



KF-märke. "Nya vägen"
Bars av alla som arbetade på kongressen.
Tillverkat i England.
Upplaga: 1000 st.

Nya KF-färgerna.

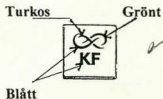

Vit Bakgrund
Silverfärgad kant



För ombud, Plastkort.
Elektronisk registrering.

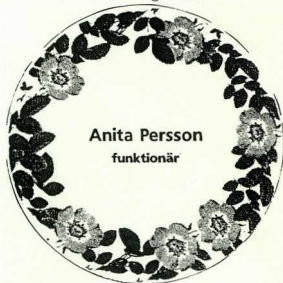

Funktionärsmärke.

109 Ture Isaksson.

KF:s nya symbol - VÅGEN.



KF



1906 - 1913



1914 - 1923



1924 - 1966



1967 - 1995

KF ÄNDRAR GRAFISK PROFIL TILL VÅGEN

Konsumentkooperationens "liggande ätta" introducerades 1967. Den har genom åren blivit en av svenska folkets mest välkända symboler. Ett flertal undersökningar har visat att den stod för positiva värden som trygghet, kvalitet och miljöansvar, men för många också för något förlegat och tråkigt. Den har också av många förknippats enbart med Konsum.

Den nya symbolen, Vågen, speglar den konsumentkooperation som är resultat av de senaste årens genomgripande förändrings- och förnyelsearbete i framförallt KF, men också i konsumentföreningarna. Den har utvecklats genom en varsam designförnyelse där de positiva egenskaperna behållits. De gamla dragen i "liggande ättan" finns kvar samtidigt som utseendet har fått en varmare, ungdomligare och mer öppen form.

Den nya symbolen Vågen ska stå för KF och därmed företräda hela konsumentkooperationen. Varje butikskoncept uppträder under egen identitet. Men det är samtidigt viktigt att de 2,3 miljoner medlemmarna kan känna igen de kooperativa butikerna och därmed de förmåner de ska ha. Den nya symbolen ska fungera som en sammanlänkande identitet och kommer att användas på ett mer exklusivt sätt än den gamla.

Vågen ska symbolisera de gemensamma kooperativa värderingarna och de gemensamma resurserna i KF. Den nya symbolen som införs i slutet av maj 1995 ska

- stå för övergripande budskap från konsumentkooperationen
- signalera innehåll som ger medlemsnytta
- stödja samtliga affärskedjor
- visa bredden i utbud och förmåner, bland annat MedMera-kortet
- visa en gemensam styrka mot arbetsmarknad och kapitalmarknad.

F-blått - C91%, M60%



KF-grönt - C91%, Y51%

KF-turkos - C100%, Y6%, K18,5%

KF-blått - C91%, M60%

KF

KF-vitt - Y5%

109 Ture Isaksson.

Utgivet av en Göteborgs-Förening Johanneberg
utkom November 1993 kostar kr 15:-



VIT BOTTEN
BOKSTÄVER
I GULLD

Samma förening fyllde 50 år Maj 1995, märket
kostar kr 40:- upplagan är 100 st.

Kan skickas efter Johannebergs S.D.F.
Fridkullagatan 17 d 412 62 Göteborg.



SAMMA SOM
ÖVAN

TEXT: KOOPERATIVA KONSUMENT FÖR-
ENINGEN VÄST 95 -96

Märke för förtroendevalda i konsum väst



RÖTT-SILVER

Märke från SVENSKA BRYGGERIINDUSTRI-
ARBETARE FÖRBUNDET. Jubileumskongress
50 år 1899-1949 i Stockholm Medborgarhuset
den 8 - 10 Maj. Det var tolfte kongressen förbunds-
ordförande var Einar Olsson, 181 ombud från 105
avdelningar var på kongressen.

Jag har fått märket från min pappa som var kongress-
ombud.



GULLDFÄRG

26 x 20 MM

Tanganyika-aktionen

Som en komplettering till Olavi med fleras rapporter angående SSU och SSU:s solidaritetsaktioner vill jag berätta lite om den nål som gavs ut i samband med Tanganyika-aktionen.

"Efter beslut av SSU-kongressen 1961 pågår under hela kongressperioden en aktion till förmån för den SSU närliggande ungdomsorganisationen TANU Youth League i Tanganyika (nuvarande Tanzania). Syftet är att ge broderorganisationen pengar till byggandet av en ungdomsledarskola. Aktionen genomförs i samarbete med Unga örnar och övriga socialdemokratiska ungdomsförbund i Norden. Aktionen bedrivs intensivt säsongen 1962/63 och innebär att ett mötesmaterial med en stillfilm framställs och att pengar samlas in på alla upptänkliga sätt. Bland annat kan klubbister teckna sig för månatliga belopp. Förbundets funktionärer placeras ut en vecka i varje distrikt och genomför möten kring aktionen och en affischeringskampanj genomförs på temat "Alla folks frihet-hela världens fred". Insamlingen inbringar 330.000 kronor till årsskiftet 1963/64."

Ur "Ung och radikal, SSU från 1950- till 1980-talet" av Tommy Svensson och Bo E I Fransson.

I samband med insamlingen såldes TANU-nålen, vilken ser ut som följer.



Sköldens bottenfärg är turkos, med konturlinjer och facklans eld i guld, bokstäverna Y och L samt fanornas ytterbårder i grönt, samt facklans skaft, TANU skyltens botten samt fanornas mittenbård i svart.

Hälsningar

Medlem 113
Bengt Bergqvist

Nyare loggon från 1991
i guld färg
Fins "silver" ca. 11x5 mm



Detta är helt guld
samma symbol som det till
vanter endast 6mm.



Merkt med av helt guld-färgat
ca 11x11 mm.



Det äldste med guld
sina silver på guld färg
ca 11 mm.



FOLKSAM



Guld färgat från 1988



och jubileums-märket.

Två knappar "Tammen upp"



Det vanligaste märket folksammärket

FOLKSAM och idrotten

Vit knapp med blå text



Medlem 78 År

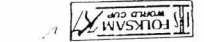

World cup i båt och guld-88













World cup Bått på guld-86
båtkyssa

Olympiärvet 1972



Några märken från rörelsens skolor.

				
Holsby-brunn	Adelförs Folkhögskolas Kamratförbund	Framnäs Folkhögskola Öjebyn	Viskadalens Folkhögskola	LÖS Folkhögskola
Nålen togs fram 1958. Runen = gammal kult	1958. Runsten = gammal kult	På måvlech finns ett träd en lyra och två F varav ett är spödvant	Hjulet grävt V och elden i facklan vält	Runö Röd fana och ytterkant på grö bakgrund
Helfi grävt	bygd Bokene kunskaps Odv klänbar = folköversiktens miljö Arbetsövörelsen Huvudman	Stöv för skolans norm A.B.F. är huvudman. Måst folkhögskola Måstet guld/färg	Huvudman arbetsövörelsen	Bommevulle nålen i grävt från 1985

				
Kivunga	Sundevby Folkhögskola	LÖ-Skolan	Stora	Mellförs
Malmfältens Folkhögskola	Gammalt märke helt grävt.	på Åkeren Runö	finns kult grävt och även vält/grävt	Folkhögskola
Blå bakgrund som omsluts av venhorn i grävt likom bokstävorna	En ven i mitten omgiven av snöflingor eller stjärnor	Lilla Rätt och grävt		Fackla
Huvudman arbetsövörelsen	Ved till SF till vänster EF till höger Huvudman arbetsövörelsen			Loggskivan
				Huvudman arbetsövörelsen



Bronsfärgat märke från Bredsjögården
 Arbetsarkitektarnas kursgård. Bronsbroschen
 togs fram av Arbetskooperativet Bredsjö
 Hytta. Numera nedlagt.
 Arbetsarkitektförbundet är huvudman

Medlem 78 Åice

Nedan beskrivna pappmärken av äldre datum tillhör samma grupp av märken som tidigare redovisats i rapport 62 och 90.



Rött tryck på vit papp.



Tryckt med rött och blått på gul papp.



Flerfärgstryck

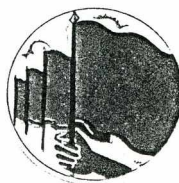

Rött tryck på vit papp, molnkanter och några skuggningar är blå.



Flerfärgstryck

S. D. U. K.
(Social Demokratisk Ungdoms Klubb)

En förkortning som man tidigare använde.

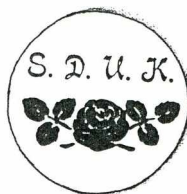

Rött tryck på papp som är antingen gul, blå eller råsa.



Vit papp med grönt tryck.

Samlarhälsningar medl. 32



Olavi

Dessa märken har jag hittat under valrörelsen. En del av märkena har haft stor spridning i stora upplagor, medan andra förekommer mer sparsamt på få orter. Jag har i texten angivit () varifrån jag fått mitt ex.



Plastmärke, Ø 40 mm.
Bildta bild i svartvitt.
Gul textruta.
(Malmö)



Plåstmärke, Ø 37 mm.
Vit text på svart grund
(Hälsjö)



Plastmärke, Ø 40 mm.
Wibbles bild i svart-
vitt, gul textruta.
(Stockholm)



Plastmärke, Ø 40 mm.
Gult med röd text.
(Göteborg)



Plastmärke, Ø 40 mm.
Vitt med rött tryck.
(Stockholm)



Plåstmärke, Ø 38 mm.
Glasögonen har ett blått
och ett vitt glas, det
vita med en ros.
Begie grund.
(Jönköping)



Plastmärke, Ø 30 mm.
Vit med en röd ros
och svart text.
(Göteborg)
Detta märke har ett
nytt fäste, ett sk.
fjärilsfäste helt i
plast.



Plastmärke, Ø 40 mm.
Vit med röd dekor.
(Malmö)



Nålsmärke, 15 x 16 mm.
Metallfärg silver med
röd dekor, plastbelagd.
(Umeå, Kalstad)

Samlarhalsningar
medl. 32

Olavi



No 236 April -96



KNAPPAR FRÅN EL SALVADOR

SAHLARAPPORT NR. 236 APRIL -96

Knapparna är gjorda och målade för hand i ett kvinnohantverkskollektiv i La Palma, Chalatenango, El Salvador.

Detta innebär att varje märke utgör sitt eget konstverk!

Materialet som knapparna är gjorda av är fröer från copinolträdet. (Dessa fröer äts sedan gammalt av området indianer.)

Överskottet av försäljningen går direkt till familjernas försörjning i El Salvador. Lyckas vi sälja 10.000 märken under ett år räcker det till att försörja minst 100 personer. (PRIS 20:-)

Projektet sköts i Sverige av FMLNs representant i Skandinavien - Leonel Bucaro.

Mer information kan fås av: Leonel Bucaro, telefon 046/32 06 17

Ulf Lundwall, telefon 046/32 08 55 (arbetet)

046/12 52 12 (bostaden)

MEDLEM 103

JAN OTTOSSON

konsum
BUTIKSVÄRDINNA

Blank metall med svart text
Butiksvärdinna



Internationala Cooperativa
Alliansen. Slipshällan
coop nedtill och "färgena"
i flaggan



KOOPi. Utkom 1994
Kooperativa Institutet
Blankmetall. Ict är grönt



Konsum Stockholm Lanthandeln
I samspel med naturen
Mat utan konstlade medel.
Svart och guld-färgad Troligan 1994



KF Stockholm eldrottars förening
Ljusgult med grön ring. Inplastat



Gult inplastat märke med
svart text och gröna tvåd.
Keuregården finns även
som slipshällare

Medlem 78
Åne



vitt plastmärke
med blått



Utav Gränser med
delastastiska färgerna
på svart bakgrund
utkom 1994.



Märke för Änglamark
i fyrförg. KF miljöcertifiering
Troligen 1994.



Juvelbagerierna 10 års jubileum
Bäst på bröd 1984-1994
Rött med vit oval. Guld-färgad text



KFs nya symbol för den goda
maten. Hösten '91. Rött med
svart oval och guld-färgad text



Gamla Goman-märke i
guld och rött 1985



Den nya från 1994 med
vit bakgrund och rött text



Goman Bäst i guld
och rött



Vit knapp
med blå kvingla
gröna blad
och gula siffror
övrigt svart



Utkom till
jubileet 1990.
Blå kvingla och
siffror brett
jubileum övrigt
svart

Kom ut 1989 Fyrfärg



KF var huvudsponsor
vid Rock SM 1987
och gav ut denna
knapp som är i flera
färger



Konsum Gotland och kvinglan blå
örrigt
rött



Ett internt märke inom KF
Blått tryck

Obs! har sponsrat
Cirkus Scott med
lägre biljettpris

Cirkus Scott gulrött övrigt blå



1993

blått gult
och rött



1994



1995

Medlem 78 Åre

Rött tryck på vit papp
Svart text
naturlig storlek.

**N.O.V. Hembygdsfest Broby**

står det på detta märke som jag kom över för en tid sedan.

Det var ju trevligt tänkte jag, men var ligger nu Broby?
Jag tittade i Svensk ortsförteckning och där hittar jag
fyrtiosju (47) Broby ????. Vad gör jag nu?

Med uteslutningsmetoden försvan dom flesta, men några
blev kvar.

Med tanke på var jag kom över märket och det facktum att
märket är tryckt med samma kliché som Vittsjö-märket på
rapport 85, så anade jag att även detta kommer från Skåne.

Ett par mil norr om Kristianstad ligger ett Broby och
med hjälp från arkivet i Hässleholm fick jag veta att
man där 1910 grundade en N.O.V.-loge som hette
Hoppets Stjärna.
Sannolikt kommer märket därifrån.

Samlarhälsningar
medl.32

Olavi



I denna rapport väljer jag att beskriva några ovanliga pappmärken som fins i märkessamlingen i Varberg.

Propagandamärke.
tryckt i blått på vit papp,
ålder okänd.



Märket är av vit papp, med
ett rödbrunt bottentryck och
svart text.
Var Glad tjärn ligger vet jag inte.



Detta lilla pappmärke är
vitt med rött tryck.



Märket från Nackarpsdal (Skåne)
är tryckt med röd färg på vit papp.
OBS. att man har skrivit: S.D.U.F.
och inte S.D.U.K. som var brukligt.



Märket från Slottsbrons S.D.U.K.
(Värmland) är rödbrunt med vit text
och dekor. När det är utgivet vet jag
inte, men gissar på 10-talet.



Detta märke är tryckt med blå färg,
texten är vit. Var Friluftsfesten
varit är okänt, liksom när.



SAMLARRRAPPORT NO.241

Augusti 1996

JUBILEUMSMÄRKE

GÄVLE ARBETARKOMUN

100 ÅRIGA FÖDELSEDAG 1996

ANTAL MÄRKEN 3000

STYCKEN



22 x 30

SAMLARHÄLSNINGAR

MEDLEM 18 TIM

MEDLEM 56 ANNA



VÄRBY



Blått mössmärke
för chaufförer med
grå bokstöver och
grå ringar



Detta blå märke
med guldfärgade
konturer var
symboliserar
Värby källa
och utkom 1988
innan Spendrup
köpte Värby.

Detta vackra chaufförs-
märke i guldfärg med
röd oval och blå text
från Sollefteå bryggeri.
Ingick i Värbykoncernen.
Det är härifrån Norrlands-
ölet har sitt ursprung.



Guldfärgad kaffeböna
har utdelats som bevis
på kraftfulla insatser
för marknadsföring av
Cirkelkaffe

CIRKELKAFFE



Av senaste datum är
denna sliperhållare
för Cirkelkaffe
1995.

BT SVENSKA
Bygg och Transport



Märket för Clark är blått med grå text

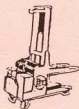

De här tre trucktyperna
är orange med svart och
guldfärgade konturer.

Modell 78 Åke



Blank metall. Konsumentförbundet Jämtland 80 år. Denna slipeskållare utkom 1989.



KFs symbol. Pension & försäkring Rössjan - litet rosenblad. Ända sedan medeltiden har rosenbladet namnet rössijs. Märket här hemma i boktryckarkonstens uppsättning dekorativa figurer. Ska symbolisera den trygghet KFs pensioner och försäkringar ger i livets alla skeenden. Märket är bronsfärgat.



KF Miljö är från 1990. Ett blankt märke med svart ram och röd text.



Blå bakgrund med en man och en kvinnofigur i blank metall. Utgivet av Coop Kobes (Nada Kobe) Kobe är världens största konsumentförening



Konsumentföreningen Alfa i Gäule. Ett guld Gamslutev bokstävorna KFA på detta guldfärgade märke.



KF Västerbotten har detta guldfärgade venhuvud som sin symbol



Ett "sportigt" märke från Kooperativa Skid-RM i Hofors 1944. Märket är helt grått



Bokstaven C på blå bakgrund. Betyder Japans Consumers Cooperative Unis JCCUC märke

Medlem 78 Åke

Här följer några SSU-märken som ett sätt är "annonyma".
På inget av dem finns angivet var, när eller varför dom
utgivits. Dom tre första är av äldre datum och tydligen
sällsynta.

Detta praktfulla märke är av gulmetall
med röd emalj.
Storleken är hela 26 mm.



Detta märke är av vitmetall,
(av ålder gråoxiderad)
Örnen är rödlackerad, storlek ca. 27 X 13 mm.



Detta märke är av gulmetall med
rödlakerad botten.
Storlek 13 X 17 mm.



Detta märke är inte så gammalt, lanserades
i början på 80-talet, därför känner vi dess
historia. I en artikkel läste jag följande=



" Den nål som tilldelas de som är med i vår
solidaritetsfond -:SOLFONDEN:- "-

Det är ett emaljmerke i rött, blått och guld.
Storlek 5 mm.

Samlarhälsningar
medl.32

Olavi



SAMLARRAPPORT

No. 245 aug 1996

Här följer några SSU märken på vilka det klart anges varifrån dom kommer, däremot framgår inte när eller varför dom utgivits.

Västerbotten.
Metallmärke i rött och guld.
Storlek 22 X 17 mm.



Ådalskretsen.
Emaljmärke i rött, grönt och gult,
metallfärgen guld.
Storlek 17 mm.



Ångermanland, Altjämt framåt.
Relieffpräglad gulmetall.
Storlek 16 X 24 mm.



Medelpads Soc.Dem.Ungdomsdistrikt.
Metallmärke i rött och guld.
Storlek 18 mm.



Dalarnas SSU.
Relieffpräglad försilvrad.
Storlek 25 X 35 mm.



Stockholms läns SSU-distrikt, (1995)
Emaljmärke i rött, grönt och svart,
metallfärgen silver.

Här avslutar jag med ett annat märke utgivet av Stockholms läns SSU-distrikt. Denna internationella socialistsymbol utgavs 1981. Det är ett Sporrong-märke i emalj, färgerna är rött och vitt, metallfärgen guld.



Jämför rapport No.57.

9,5 X 14

Samlarhälsningar
medl.32



Olav



Dessa tre märken ser ut att komma från samma serie, tillverkningskeckniskt är dom också lika. Metallfärgen är guld, text och fana är rödmålade. Ytbehandlingen har väl inte varit helt perfekt, varför vissa ex. har fått en kopparfärg med åren. Storleken är ca. 21 mm.

Av ortsnamnen kan man se att dom kommer från Västmanland. Varför dom utgivits vet jag inget om, det krävs tillgång till arkivmaterial om man skall få ett svar på detta.

I avsaknad av bevis har jag lekt med olika teorier; Om man antar att SSU-distriktet har haft något årligen återkommande arrangemang, t.ex. kongress eller läger som man förlagt till olik orter inom distriktet och till detta utgivit märken.

Till en början lät man göra märken med ortsnamn och årtal, men av kostnadsskäl övergick man till ett mer neutralt märke 1936.

Om man tittar lite noggrannare på detta märke så syns det att i första präglingen har man präglat 193 och i efterhand stansat in en 6:a. Tyvärr så har jag inte sett något märke från 1937 som kan stödja min teori på denna punkt.

Detta blev mycket gissningar och spekulationer, om du vet något mer om dessa märken så hör av dej.

Samlarhälsningar
medl.32

Olavi



Några jubileumsmärken från SSU - Förbund, Distrikt o.Krets



Norra Kretsen (Skåne) 1936-1941.
Gult pappmärke med text i svart och rött.
Naturlig storlek.



Västmanlands SSU Distrikt 1919-1949.
Metallmärke i guld och rött.
Storlek 20 X 24 mm.



Blekinge Soc.Dem.Ungdomsdistrikt 1919-1949.
Metallmärke i guld och rött.
Storlek 20 mm.



Blekinge Soc.Dem. Ungdomsdistrikt 1919-1959
Relieffpräglad märke av gulmetall.
Storlek 15 mm.



Norrbottens Soc.Dem.Ungd.Dist. 1921-1946.
Metallmärke i guld och rött.
Storlek 19 mm.



Halland 25 år, SSU (1946).
Metallmärke i silver och rött.
Storlek 18 X 11 mm.



och till sist,
SSU-förbundets 75-års märke. (1992)
Märket har färgerna brunt, rött och svart,
Metallfärgen är guld.
Storlek 23 X 29 mm.
Märket tillverkades i 500 nummerade ex.

Fler jubileumsmärken fins beskrivna
i Rapporterna No. 68, 89 och 91.

Samlarhälsningar
medl.32

Olavi



NÅGRA SSU - "VALMÄRKEN"

Det första är ett gult märke, med ett vitt gåshuvud i röd luva. Texten upptill är röd, nertill är den svart. En röd och gul skåneflagga pryder också den 37 mm. stora knappen.



1988 års SSU - vallägar var förlagt till Malmö. Märket är 37 mm. stort, motivet med stubbpilen är tryckt med flera färger. Kring detta en röd ring med gul text.



1994 års SSU - vallägar var förlagt till Luleå. Märket är rött med text och figurer i guld. Storleken är ca. 30 X 22 mm.



På 1994 års valupptakt i Landskrona kunde man se SSU-are med "personliga" deltagarmärken. Märket är rött med svart text. Storlek 56 mm.



Samlarhälsningar
medl.32

Olavi



Sommarting, en mötesform som jag inte vet vad det innebar, men som tydligen förekom på trettio-talet, att dömma av dessa två märken.
Märket från Emmaboda är av gulmetall, bottenfärgen är röd. Storlek ca. 22 X 22 mm.



På märket från Svalöv står det inte SSU, men mannen som gav mej märket sa att det var ett SSU-möte som han själv deltagit i. Även detta märke är av gulmetall och med en röd bottenfärg. Storlek ca. 18 X 18 mm.



Ett pappmärke från UNGDOMSDAGARNA I SIGTUNA, 1 - 2 juli 1939.

Äntligen ett märke som bekräftar vad jag länge har trott, nämligen att man inte bara i Skåne arrangerade ungdomsdagar av den typ som beskrivs i rapport No. 92. Det fins säkert många sådana märken, ut och leta. Sigtunamärket har rött tryck på gul papp.



Mellansvenska SSU - lägret 1948.

På vilken ort lägret var, är obekant. Märket är av metall, färgerna guld och rött. Storlek ca. 19 X 23 mm.



Öresunds - lägret 1955.

Arrangemanget var förlagt till Råå utanför Helsingborg och hölls den 11 - 17 juli 1955. ca. 3000 deltagare fans på plats när SSU-ordf. Bertil Löfberg höll sitt öppningsanförande. Avslutningsdagen gick under namnet: Nordiska Demokratins Dag. För denna del av programmet var SAP och SSKF medarrangörer.

Tage Erlander kunde hälsa många prominenta gäster från våra grannländer välkomna.

Märket är av blå plast med silvervit dekor. Storlek ca. 19 X 23 mm.



En annons i tidningen denna vecka:

- "Röda Rosen, arbetarrörelsens gamla vackra symbol, har åter kommit till heders på Nordiska Demokratins Dag. Efterfråga den hos märkesförsäljarna!
Bär den på kapp- eller rockslaget!

SSU SAP SSKF -"

Rosen man sålde hadde samma utförande som den gamla 1-maj rosen i tyg.



SAMLARRAPPORT

No. 250 aug 1996

torsdag 30 mars 1995

KLUBBNÅLEN

Ang. Unga Socialdemokraters klubb nål.

Med anledning av Unga Socialdemokraters nya, och första, klubb nål så skulle vi här vilja beskriva lite kort om historien och ursprunget.

Det hela började i en diskussion om att vi borde ha en symbol för vår klubb eller en nål som man kunde ha på sig. Denna skulle skilja sig från andra nålar och märken, vara diskret och om möjligt ge tillfälle till diskussion. Märket skulle inte sticka i ögonen men ändå innehålla en viss symbolik.

Till slut landade vi på en idé om en röd slips med en vit krage. Detta var för att vi skulle markera att vi är både en SSU-klubb och en S-förening. Om man då strukturerar upp färgerna i nålen, så ser man att kragen tillsammans med slipsknuten bildar SSUs färger rött och vitt. Slipsen i sig blir då partiets röda färg. Om man härddrar det hela så kan man säga att guldslipsnålen tillsammans med den röda slipsen blir i det närmaste Skånes färger.

Den andra symboliken som vi försöker att uppnå var den att markera att vi är unga socialdemokrater som är på väg in i politiken. Vi och många med oss förknippar ju fortfarande politiker med slips så därför får slipsen symbolisera politiken. I jämlikhetens namn så kan kvinnorna i vår förening också smälta in i slipsbärarnas gemenskap.

Det är vår förhoppning att ni som bärare av denna nål får ut mycket roligt av den.

Med vänliga hälsningar

27/94



Unga Socialdemokrater/DePe

Unga Socialdemokrater
Kristianstadsgatan 35 a
214 23 MALMÖ

TEL 040-12 76 02

P G. 19 34 75 - 1



Storlek: 10 x 25 mm.
Färgerna; Rött, Vitt
och Guld.

Detta nya orginella märke säljs (40.-) och levereras med åvan återgivna numrerade följbrev.

Samlarhälsningar
medl.32

Olavi

